

## SKL

Судовой лоток, высота борта = 30 мм

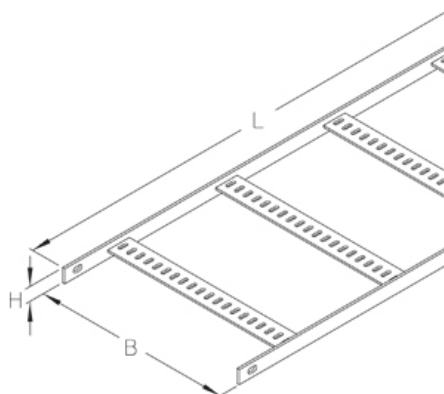

судовой лестничный лоток из плоской стали с перфорированными сварными перекладинами

### Неоцинкованный

Артикул	H	B	L	Вес
SKL 075B	30 мм	75 мм	3000 мм	8.40 кг
SKL 100B	30 мм	100 мм	3000 мм	8.70 кг
SKL 150B	30 мм	150 мм	3000 мм	9.30 кг
SKL 200B	30 мм	200 мм	3000 мм	9.90 кг
SKL 250B	30 мм	250 мм	3000 мм	10.80 кг
SKL 300B	30 мм	300 мм	3000 мм	11.40 кг
SKL 400B	30 мм	400 мм	3000 мм	12.90 кг
SKL 500B	30 мм	500 мм	3000 мм	14.40 кг

### Горячеоцинкованная методом погружения, по DIN EN ISO 1461

Артикул	H	B	L	Вес
SKL 075F	30 мм	75 мм	3000 мм	8.40 кг
SKL 100F	30 мм	100 мм	3000 мм	8.70 кг
SKL 150F	30 мм	150 мм	3000 мм	9.30 кг
SKL 200F	30 мм	200 мм	3000 мм	9.90 кг
SKL 250F	30 мм	250 мм	3000 мм	10.80 кг
SKL 300F	30 мм	300 мм	3000 мм	11.40 кг
SKL 400F	30 мм	400 мм	3000 мм	12.90 кг
SKL 500F	30 мм	500 мм	3000 мм	14.40 кг

### Пескоструйно обработанная и грунтованная

Артикул	H	B	L	Вес
SKL 075M	30 мм	75 мм	3000 мм	8.40 кг
SKL 100M	30 мм	100 мм	3000 мм	8.70 кг
SKL 150M	30 мм	150 мм	3000 мм	9.30 кг
SKL 200M	30 мм	200 мм	3000 мм	9.90 кг
SKL 250M	30 мм	250 мм	3000 мм	10.80 кг

Артикул	H	B	L	Вес
SKL 300M	30 мм	300 мм	3000 мм	11.40 кг
SKL 400M	30 мм	400 мм	3000 мм	12.90 кг
SKL 500M	30 мм	500 мм	3000 мм	14.40 кг

**H:** Высота  
**B:** Ширина  
**L:** Длина  
**Вес:** Вес

## ГРАФИК НАГРУЗОК

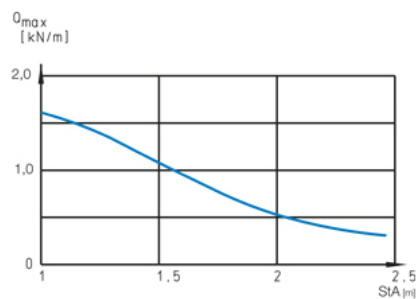

## ЭЛЕМЕНТЫ / ПРИМЕНЕНИЕ

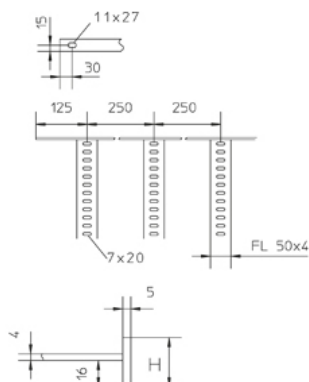

## ДОПОЛНИТЕЛЬНОЕ ОБОРУДОВАНИЕ

SLV, SLVV, SLW,

