

SLV

Соединитель

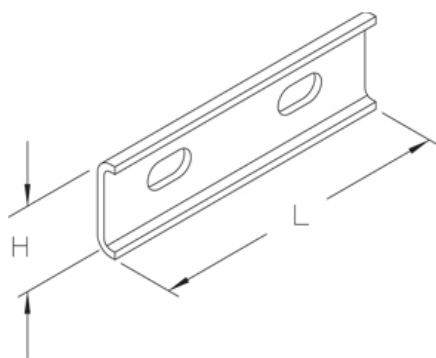

Неоцинкованный

Артикул	H	L	Вес
SLV B	38 мм	120 мм	0.10 кг

Горячеоцинкованная методом погружения, по DIN EN ISO 1461

Артикул	H	L	Вес
SLV F	38 мм	120 мм	0.10 кг

Пескоструйно обработанная и загрунтованная

Артикул	H	L	Вес
SLV M	38 мм	120 мм	0.10 кг

H: Высота

L: Длина

Вес: Вес

ЭЛЕМЕНТЫ / ПРИМЕНЕНИЕ

