

## AMF22

анкерная гайка с пружиной, А 41, КНА 41, КНАЛ 41

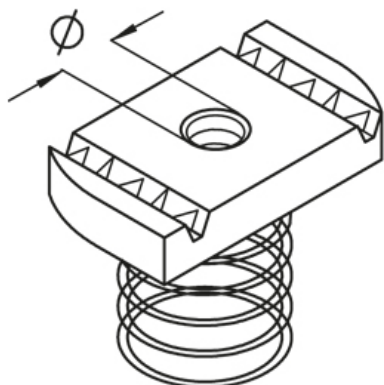

### Оцинкованная гальванизацией, по DIN EN ISO 4042

Артикул	Ø	t	Вес
AMF22 M6	6 мм	6.00 мм	2.80 кг/100
AMF22 M8	8 мм	6.00 мм	2.60 кг/100
AMF22 M10	10 мм	8.00 мм	3.50 кг/100
AMF22 M12	12 мм	9.50 мм	4.40 кг/100

### Горячеоцинкованная методом погружения, по DIN EN ISO 1461

Артикул	Ø	t	Вес
AMF22 M6F	6 мм	6.00 мм	3 кг/100
AMF22 M8F	8 мм	6.00 мм	2.80 кг/100
AMF22 M10F	10 мм	8.00 мм	4.00 кг/100
AMF22 M12F	12 мм	9.50 мм	4.40 кг/100

### Нержавеющая сталь, материал №. 1.4571/1.4404 (V4A)

Артикул	Ø	t	Вес
AMF22 M6E4	6 мм	6.00 мм	2.70 кг/100
AMF22 M8E4	8 мм	6.00 мм	2.90 кг/100
AMF22 M10E4	10 мм	8.00 мм	3.50 кг/100
AMF22 M12E4	12 мм	9.50 мм	3.50 кг/100

Ø: Диаметр

t: Толщина материала

Вес: Вес

## ЭЛЕМЕНТЫ / ПРИМЕНЕНИЕ

