

SKL M

несущий зажим

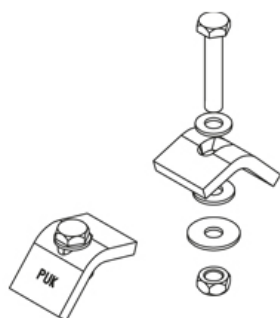

Горячеоцинкованная методом погружения, по DIN EN ISO 1461

Артикул	k	Pmax	M	Вес
SKL MF	5 - 25 мм	10 kN	35 Nm	0.45 кг/комплект

Нержавеющая сталь, материал №. 1.4571/1.4404 (V4A)

Артикул	k	Pmax	M	Вес
SKL ME4	5 - 25 мм	10 kN	35 Nm	0.46 кг/комплект

k: Ширина раскрытия зажима

Pmax: Максимальная нагрузка

M: Крутящий момент

Вес: Вес

ЭЛЕМЕНТЫ / ПРИМЕНЕНИЕ

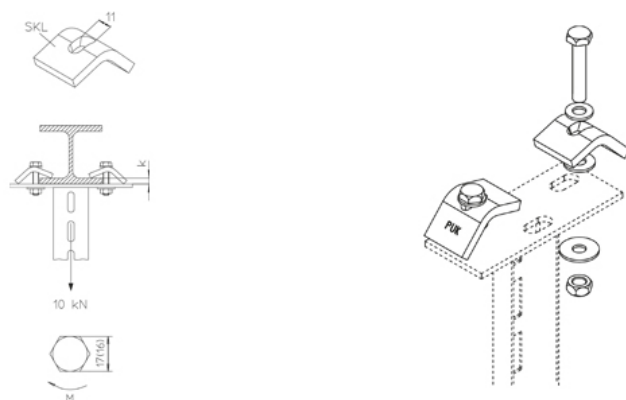

ДОПОЛНИТЕЛЬНОЕ ОБОРУДОВАНИЕ

KDU 60, KHA 2, HS22, KDU 60, KDU 60,

