

SHH

Резьбовой крюк внахлест

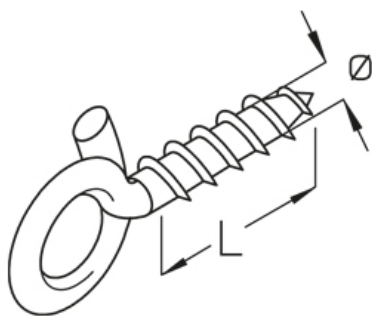

Оцинкованная гальванизацией, по DIN EN ISO 4042

Артикул	L	Ø	t	Вес
SHH 6X40	40 мм	6 мм	5.20 мм	2 кг/100

L: Длина

Ø: Диаметр

t: Толщина материала

Вес: Вес

ЭЛЕМЕНТЫ / ПРИМЕНЕНИЕ

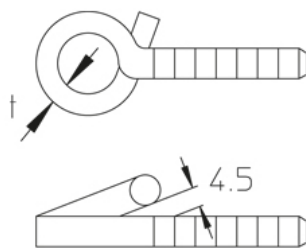

$$P_{\max} = 0,4 \text{ kN}$$

ДОПОЛНИТЕЛЬНОЕ ОБОРУДОВАНИЕ

KNK,

