

LGKAB

Концевая пластина

Концевая пластина

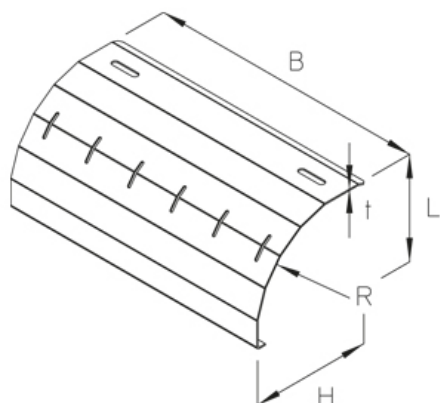

оцинкованная методом Сендзимира, по DIN EN 10346

| Артикул | H | B | L | R | t | Вес |
|-----------|--------|--------|--------|--------|---------|---------|
| LGKAB 20S | 129 мм | 140 мм | 110 мм | 100 мм | 1.50 мм | 0.36 кг |
| LGKAB 30S | 129 мм | 240 мм | 110 мм | 100 мм | 1.50 мм | 0.60 кг |
| LGKAB 40S | 129 мм | 340 мм | 110 мм | 100 мм | 1.50 мм | 0.83 кг |
| LGKAB 50S | 129 мм | 440 мм | 110 мм | 100 мм | 1.50 мм | 1.09 кг |
| LGKAB 60S | 129 мм | 540 мм | 110 мм | 100 мм | 1.50 мм | 1.32 кг |

Горячеоцинкованная методом погружения, по DIN EN ISO 1461

| Артикул | H | B | L | R | t | Вес |
|-----------|--------|--------|--------|--------|---------|---------|
| LGKAB 20F | 129 мм | 140 мм | 110 мм | 100 мм | 1.50 мм | 0.39 кг |
| LGKAB 30F | 129 мм | 240 мм | 110 мм | 100 мм | 1.50 мм | 0.64 кг |
| LGKAB 40F | 129 мм | 340 мм | 110 мм | 100 мм | 1.50 мм | 0.90 кг |
| LGKAB 50F | 129 мм | 440 мм | 110 мм | 100 мм | 1.50 мм | 1.16 кг |
| LGKAB 60F | 129 мм | 540 мм | 110 мм | 100 мм | 1.50 мм | 1.41 кг |

Нержавеющая сталь, материал №. 1.4301 (V2A)

| Артикул | H | B | L | R | t | Вес |
|-----------|--------|--------|--------|--------|---------|---------|
| LGKAB 20E | 129 мм | 140 мм | 110 мм | 100 мм | 1.50 мм | 0.37 кг |
| LGKAB 30E | 129 мм | 240 мм | 110 мм | 100 мм | 1.50 мм | 0.61 кг |
| LGKAB 40E | 129 мм | 340 мм | 110 мм | 100 мм | 1.50 мм | 0.85 кг |
| LGKAB 50E | 129 мм | 440 мм | 110 мм | 100 мм | 1.50 мм | 1.10 кг |
| LGKAB 60E | 129 мм | 540 мм | 110 мм | 100 мм | 1.50 мм | 1.34 кг |

H: Высота

B: Ширина

L: Длина

R : радиус

t: Толщина материала

Вес: Вес

ЭЛЕМЕНТЫ / ПРИМЕНЕНИЕ

