

LGIB 100

Угол внутренний высота=100 мм

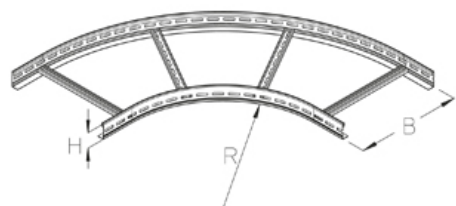

Угол лестничного лотка внутренний горизонтальный 90°

Горячецинкованная методом погружения, по DIN EN ISO 1461

Артикул	H	B	R	Вес
LGIB 100-20F	100 мм	200 мм	400 мм	3.90 кг
LGIB 100-30F	100 мм	300 мм	400 мм	4.45 кг
LGIB 100-40F	100 мм	400 мм	400 мм	4.99 кг
LGIB 100-50F	100 мм	500 мм	400 мм	6.27 кг
LGIB 100-60F	100 мм	600 мм	400 мм	6.96 кг

Нержавеющая сталь, материал №. 1.4301 (V2A)

Артикул	H	B	R	Вес
LGIB 100-20E	100 мм	200 мм	400 мм	3.67 кг
LGIB 100-30E	100 мм	300 мм	400 мм	4.18 кг
LGIB 100-40E	100 мм	400 мм	400 мм	4.70 кг
LGIB 100-50E	100 мм	500 мм	400 мм	5.90 кг
LGIB 100-60E	100 мм	600 мм	400 мм	6.55 кг

H: Высота

B: Ширина

R : радиус

Вес: Вес

ЭЛЕМЕНТЫ / ПРИМЕНЕНИЕ

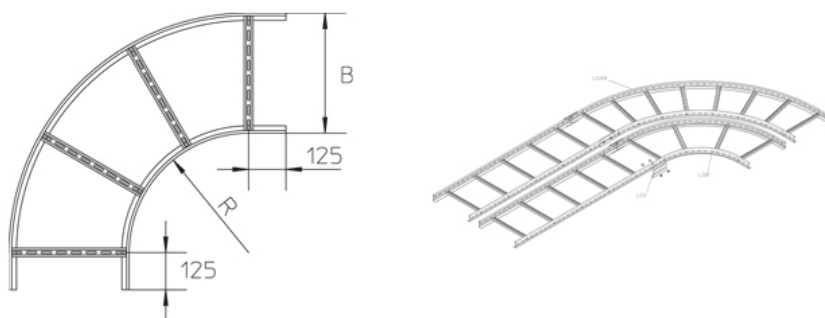

ДОПОЛНИТЕЛЬНОЕ ОБОРУДОВАНИЕ

LIBD, LIBDR, KLU, LGV 100, LGVH 100, LGVV 100,



Классифицирован UL

