

RAB 85

Заглушка, высота=70 мм

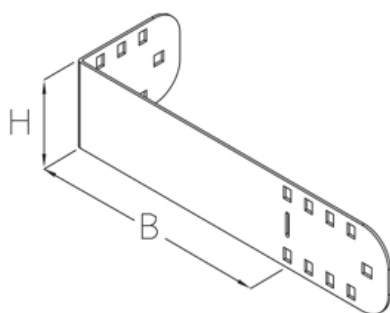

оцинкованная методом Сендзимира, по DIN EN 10346

Артикул	H	B	Вес
RAB 85-10S	85 мм	100 мм	0.24 кг
RAB 85-20S	85 мм	200 мм	0.32 кг
RAB 85-30S	85 мм	300 мм	0.41 кг
RAB 85-40S	85 мм	400 мм	0.49 кг
RAB 85-50S	85 мм	500 мм	0.57 кг
RAB 85-60S	85 мм	600 мм	0.65 кг

горячеоцинкованная методом погружения, по DIN EN ISO 1461

Артикул	H	B	Вес
RAB 85-10F	85 мм	100 мм	0.34 кг
RAB 85-20F	85 мм	200 мм	0.46 кг
RAB 85-30F	85 мм	300 мм	0.58 кг
RAB 85-40F	85 мм	400 мм	0.70 кг
RAB 85-50F	85 мм	500 мм	0.82 кг
RAB 85-60F	85 мм	600 мм	0.94 кг

H: Высота

B: Ширина

Вес: Вес

