

RAA 60

Накладной ответвитель, высота=60 мм

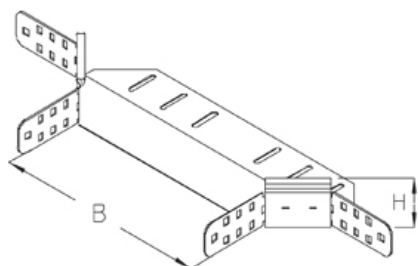

Это изделие может быть изготовлено из нержавеющей стали 1.4571 / 1.4404 (V4A)



оцинкованная методом Сендзимира, по DIN EN 10346

Артикул	Н	В	Вес
RAA 60-10S	60 мм	100 мм	0.73 кг
RAA 60-20S	60 мм	200 мм	0.86 кг
RAA 60-30S	60 мм	300 мм	0.99 кг
RAA 60-40S	60 мм	400 мм	1.13 кг
RAA 60-50S	60 мм	500 мм	1.26 кг
RAA 60-60S	60 мм	600 мм	1.39 кг

Горячеоцинкованная методом погружения, по DIN EN ISO 1461

Артикул	Н	В	Вес
RAA 60-10F	60 мм	100 мм	0.78 кг
RAA 60-20F	60 мм	200 мм	0.92 кг
RAA 60-30F	60 мм	300 мм	1.07 кг
RAA 60-40F	60 мм	400 мм	1.21 кг
RAA 60-50F	60 мм	500 мм	1.34 кг
RAA 60-60F	60 мм	600 мм	1.49 кг

Нержавеющая сталь, материал №. 1.4301 (V2A)

Артикул	Н	В	Вес
RAA 60-10E	60 мм	100 мм	0.65 кг
RAA 60-20E	60 мм	200 мм	0.78 кг
RAA 60-30E	60 мм	300 мм	0.92 кг
RAA 60-40E	60 мм	400 мм	1.05 кг
RAA 60-50E	60 мм	500 мм	1.18 кг
RAA 60-60E	60 мм	600 мм	1.32 кг

Н: Высота

В: Ширина

Вес: Вес

ЭЛЕМЕНТЫ / ПРИМЕНЕНИЕ

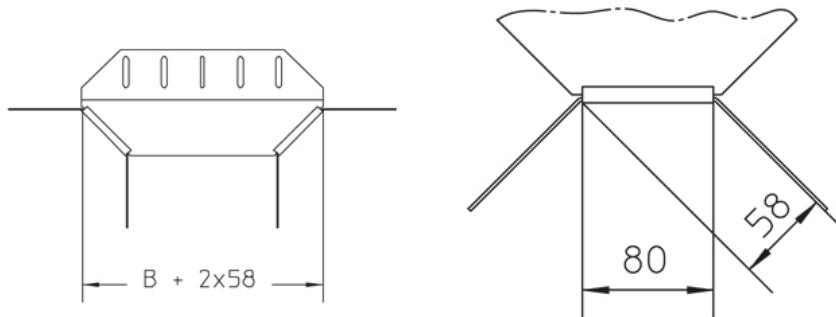

ДОПОЛНИТЕЛЬНОЕ ОБОРУДОВАНИЕ

RAAD, RAADR, VB,



Классифицирован UL

