

RAE 85

Накладной угол, высота=85 мм

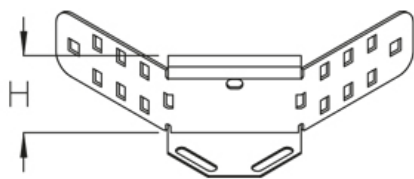

оцинкованная методом Сендимира, по DIN EN 10346

| Артикул | H | Вес |
|---------|-------|---------|
| RAE 85S | 85 мм | 0.40 кг |

Горячеоцинкованная методом погружения, по DIN EN ISO 1461

| Артикул | H | Вес |
|---------|-------|---------|
| RAE 85F | 85 мм | 0.43 кг |

H: Высота

Вес: Вес

ЭЛЕМЕНТЫ / ПРИМЕНЕНИЕ

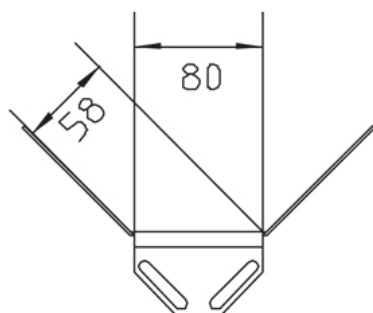

ДОПОЛНИТЕЛЬНОЕ ОБОРУДОВАНИЕ

VB,

