

WLV 200

Соединитель, высота=200 мм

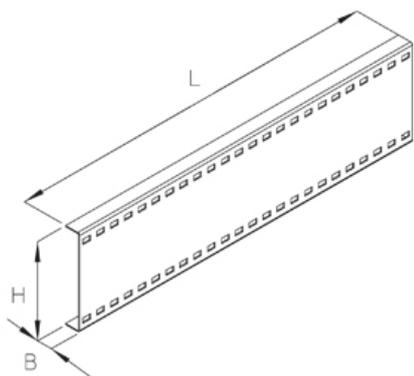

Для компенсации теплового расширения одна сторона соединителя установлена с возможностью хода. Необходимо строго соблюдать момент затяжки. Другая сторона соединителя затягивается до неподвижного состояния. Между кабельными лотками должно быть соблюдено минимальное расстояние 4 мм.

оцинкованная методом Сендзимира, по DIN EN 10346

Артикул	H	B	L	t	Вес
WLV 200S	203 мм	34 мм	799 мм	2.50 мм	4.05 кг

Горячеоцинкованная методом погружения, по DIN EN ISO 1461

Артикул	H	B	L	t	Вес
WLV 200F	203 мм	34 мм	799 мм	2.50 мм	4.34 кг

H: Высота

B: Ширина

L: Длина

t: Толщина материала

Вес: Вес

ЭЛЕМЕНТЫ / ПРИМЕНЕНИЕ

