

WLD

Крышка лотка

Крышка лотка

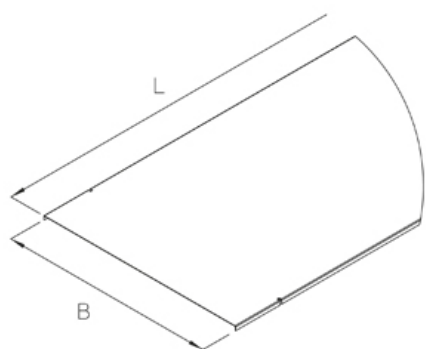

оцинкованная методом Сендзимира, по DIN EN 10346

Артикул	H	B	L	t	Вес
WLD 20S	10 мм	237 мм	3000 мм	0.75 мм	4.55 кг
WLD 30S	10 мм	337 мм	3000 мм	1.00 мм	8.43 кг
WLD 40S	10 мм	437 мм	3000 мм	1.00 мм	10.78 кг
WLD 50S	10 мм	537 мм	3000 мм	1.25 мм	16.42 кг
WLD 60S	10 мм	637 мм	3000 мм	1.25 мм	19.36 кг

Горячеоцинкованная методом погружения, по DIN EN ISO 1461

Артикул	H	B	L	t	Вес
WLD 20F	10 мм	237 мм	3000 мм	0.75 мм	4.87 кг
WLD 30F	10 мм	337 мм	3000 мм	1.00 мм	9.02 кг
WLD 40F	10 мм	437 мм	3000 мм	1.00 мм	11.54 кг
WLD 50F	10 мм	537 мм	3000 мм	1.25 мм	17.57 кг
WLD 60F	10 мм	637 мм	3000 мм	1.25 мм	20.72 кг

H: Высота

B: Ширина

L: Длина

t: Толщина материала

Вес: Вес

ЭЛЕМЕНТЫ / ПРИМЕНЕНИЕ

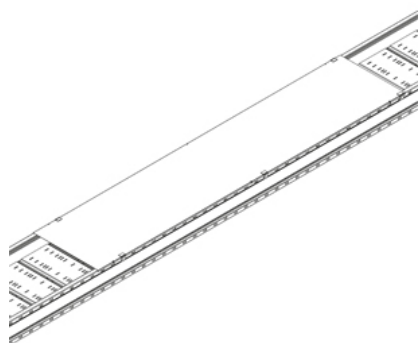
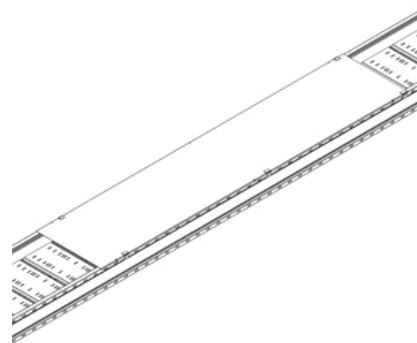
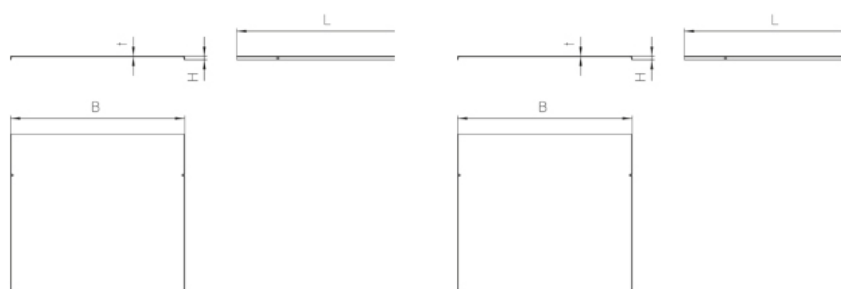

ДОПОЛНИТЕЛЬНОЕ ОБОРУДОВАНИЕ

WLD-SW,

