

WPD-A

Подъем крышки

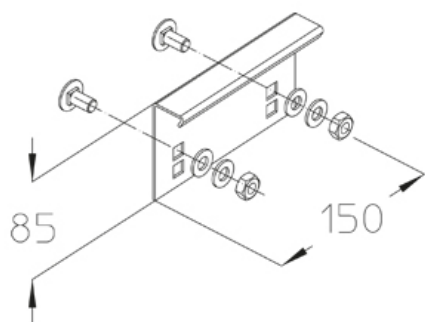

Подъем крышки для организации большего рабочего объема лотка (6 WPD-A / 3 м). Устанавливаются на расстоянии 100 мм от торцов крышки и посередине (6 WPD-K / 3 м). На участках, подверженных воздействию ветра, количество должно быть увеличено как минимум до десяти WPD-A и WPD-K на 3 м. Внутри помещений использование запоров крышки не является обязательным. Заполняемость лотка остается неизменной.

оцинкованная методом Сендзимира, по DIN EN 10346

Артикул	H	B	Вес
WPD-A S	85 мм	150 мм	0.35 кг

Горячеоцинкованная методом погружения, по DIN EN ISO 1461

Артикул	H	B	Вес
WPD-A F	85 мм	150 мм	0.35 кг

Нержавеющая сталь, материал №. 1.4301 (V2A)

Артикул	H	B	Вес
WPD-A E	85 мм	150 мм	0.35 кг

H: Высота

B: Ширина

Вес: Вес

ЭЛЕМЕНТЫ / ПРИМЕНЕНИЕ

