

ВКН

Напольная консоль, высота=110 мм

Напольная консоль для увеличения высоты установки подпольного канала над полом

Под запрос мы можем предложить индивидуальное решение

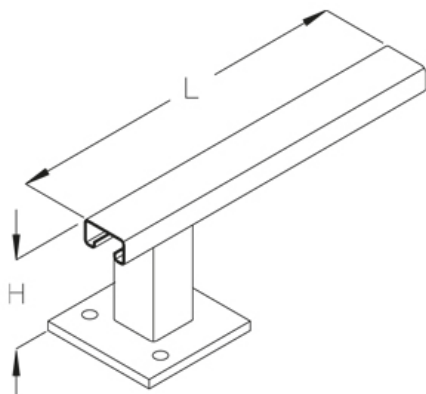

Горячеоцинкованная методом погружения, по DIN EN ISO 1461

Артикул	H	L	Вес
ВКН 10F	110 мм	100 мм	0.80 кг
ВКН 20F	110 мм	200 мм	1 кг
ВКН 30F	110 мм	300 мм	1.20 кг

H: Высота

L: Длина

Вес: Вес

ЭЛЕМЕНТЫ / ПРИМЕНЕНИЕ

