

ВКЗ

Z-профиль

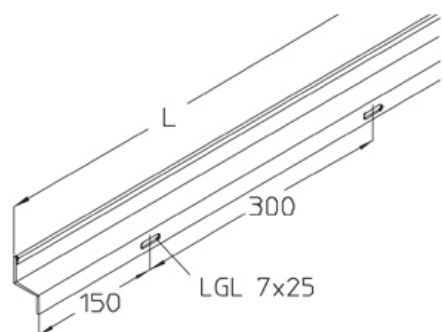

Z-образный разделитель для разведения силовых и слаботочных кабелей

оцинкованная методом Сендзимира, по DIN EN 10346

Артикул	В	L	Вес
ВКЗ S	32 мм	3000 мм	2.20 кг

В: Ширина

L: Длина

Вес: Вес

ЭЛЕМЕНТЫ / ПРИМЕНЕНИЕ

