

FRIK

Болт с внутренней шестигранной головкой

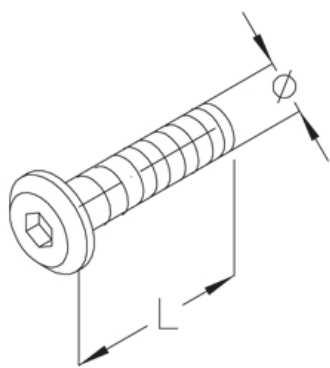

Оцинкованная гальванизацией, по DIN EN ISO 4042

Артикул	L	D	Ø	d	Вес
FRIK 6X25	25 мм	12 мм	6 мм	4 мм	0.60 кг/100

L: Длина

D: Диаметр

Ø: Диаметр

d : толщина

Вес: Вес

ЭЛЕМЕНТЫ / ПРИМЕНЕНИЕ

