

KHZ

Z-профиль

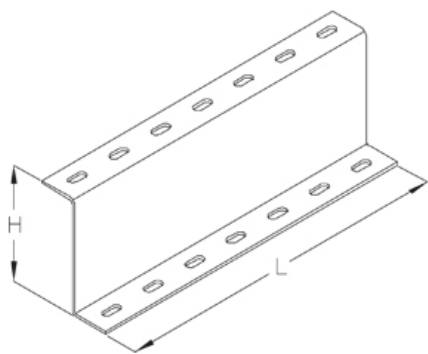

При сборке следите за тем, чтобы они располагались поочередно.

оцинкованная методом Сендзимира, по DIN EN 10346

Артикул	H	L	t	Вес
KHZ 80-01S	80 мм	100 мм	3.00 мм	0.32 кг
KHZ 80-02S	80 мм	200 мм	3.00 мм	0.65 кг
KHZ 80-03S	80 мм	300 мм	3.00 мм	0.98 кг
KHZ 80-04S	80 мм	400 мм	3.00 мм	1.31 кг
KHZ 80-05S	80 мм	500 мм	3.00 мм	1.64 кг
KHZ 80-06S	80 мм	600 мм	3.00 мм	1.97 кг
KHZ 80-30S	80 мм	3000 мм	3.00 мм	9.88 кг
KHZ 100-01S	100 мм	100 мм	3.00 мм	0.37 кг
KHZ 100-02S	100 мм	200 мм	3.00 мм	0.74 кг
KHZ 100-03S	100 мм	300 мм	3.00 мм	1.12 кг
KHZ 100-04S	100 мм	400 мм	3.00 мм	1.49 кг
KHZ 100-05S	100 мм	500 мм	3.00 мм	1.86 кг
KHZ 100-06S	100 мм	600 мм	3.00 мм	2.23 кг
KHZ 100-30S	100 мм	3000 мм	3.00 мм	11.18 кг
KHZ 120-01S	120 мм	100 мм	3.00 мм	0.40 кг
KHZ 120-02S	120 мм	200 мм	3.00 мм	0.90 кг
KHZ 120-03S	120 мм	300 мм	3.00 мм	1.30 кг
KHZ 120-04S	120 мм	400 мм	3.00 мм	1.80 кг
KHZ 120-05S	120 мм	500 мм	3.00 мм	2.20 кг
KHZ 120-06S	120 мм	600 мм	3.00 мм	2.60 кг
KHZ 120-30S	120 мм	3000 мм	3.00 мм	13.19 кг

H: Высота

L: Длина

t: Толщина материала

Вес: Вес

ЭЛЕМЕНТЫ / ПРИМЕНЕНИЕ

