

ВКА 110

Т-образный отвод, высота=110 мм

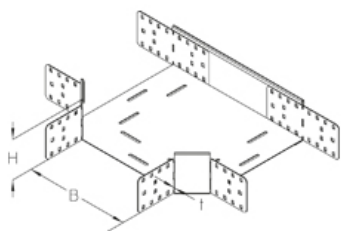

Отвод подпольного канала в виде Т-образного элемента, с интегрированными соединителями

При ширине ≥ 300 мм необходимо установить разделитель. При ширине ≥ 500 мм необходимо установить два разделителя.

оцинкованная методом Сендзимира, по DIN EN 10346

Артикул	H	B	t	Вес
ВКА 110-10S	110 мм	100 мм	2.00 мм	2.94 кг
ВКА 110-15S	110 мм	150 мм	2.00 мм	3.39 кг
ВКА 110-20S	110 мм	200 мм	2.00 мм	3.90 кг
ВКА 110-30S	110 мм	300 мм	2.00 мм	5.15 кг
ВКА 110-40S	110 мм	400 мм	2.00 мм	6.76 кг
ВКА 110-50S	110 мм	500 мм	2.00 мм	8.63 кг
ВКА 110-60S	110 мм	600 мм	2.00 мм	10.85 кг

H: Высота

B: Ширина

t: Толщина материала

Вес: Вес

ЭЛЕМЕНТЫ / ПРИМЕНЕНИЕ

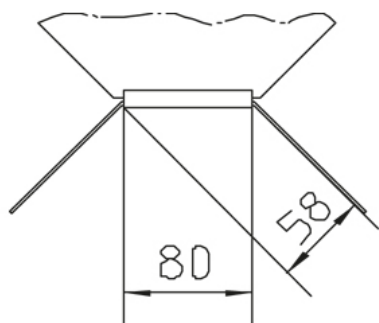

ДОПОЛНИТЕЛЬНОЕ ОБОРУДОВАНИЕ

ВКАДР, ВКАДР-RHP, ВКАДР-WZB AL, ВКАДР-WZB S, ВКРТV 110, ВКДС 110,

