

GTD 30

Проволочный лоток W-образный

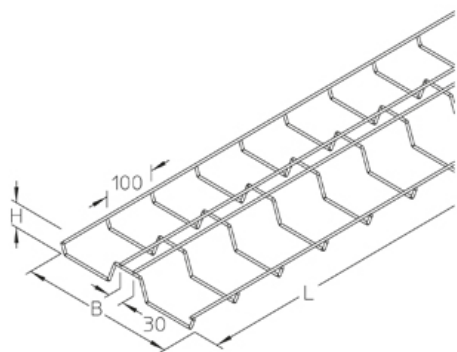

Проволочный лоток W-образный для монтажа к потолку

Это изделие может быть изготовлено из нержавеющей стали 1.4571 / 1.4404 (V4A)

Оцинкованная гальванизацией, по DIN EN ISO 4042

Артикул	H	B	L	t	A	QSK	Вес
GTD 30GV	50 мм	300 мм	3000 мм	4.50 мм	85 см ²	0.13 кН/м	3.01 кг

Pre-galvanised (DIN EN 10244-2)

Артикул	H	B	L	t	A	QSK	Вес
GTD 30S	50 мм	300 мм	3000 мм	4.50 мм	85 см ²	0.13 кН/м	3.01 кг

Горячеоцинкованная методом погружения, по DIN EN ISO 1461

Артикул	H	B	L	t	A	QSK	Вес
GTD 30F	50 мм	300 мм	3000 мм	4.50 мм	85 см ²	0.13 кН/м	3.22 кг

Нержавеющая сталь, материал №. 1.4301 (V2A)

Артикул	H	B	L	t	A	QSK	Вес
GTD 30E	50 мм	300 мм	3000 мм	4.50 мм	85 см ²	0.13 кН/м	3.03 кг

H: Высота

B: Ширина

L: Длина

t: Толщина материала

A: площадь поперечного сечения

QSK: Распределенная нагрузка на кабель управления

Вес: Вес

ЭЛЕМЕНТЫ / ПРИМЕНЕНИЕ

$Q_{\max} = 300 \text{ N/m}$
(StA=1m)

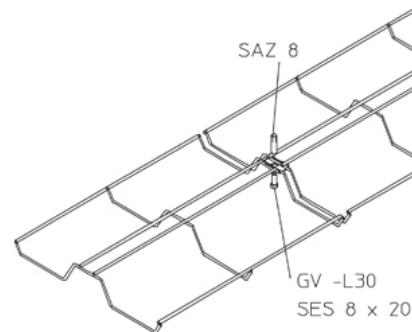
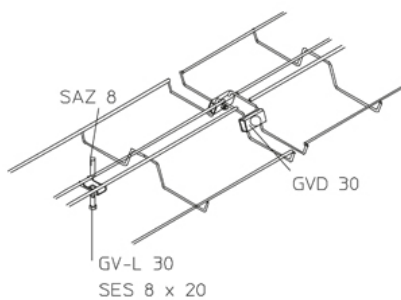
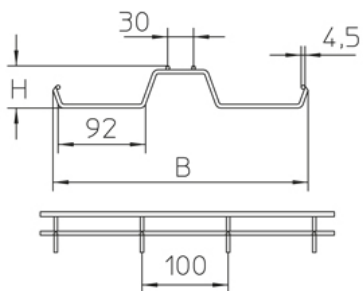

ДОПОЛНИТЕЛЬНОЕ ОБОРУДОВАНИЕ

GVD 30, GV-L 30, GVU, GVK,

