

AVAW

Соединитель для С-профиля трехлучевой

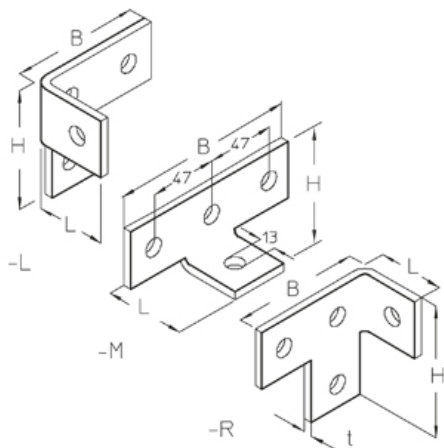

Горячецинкованная методом погружения, по DIN EN ISO 1461

| Артикул | H | B | L | t | Вес |
|----------|-------|--------|-------|---------|---------|
| AVAW-L F | 90 мм | 98 мм | 48 мм | 6.00 мм | 0.36 кг |
| AVAW-M F | 51 мм | 136 мм | 52 мм | 6.00 мм | 0.36 кг |
| AVAW-R F | 90 мм | 98 мм | 48 мм | 6.00 мм | 0.36 кг |

H: Высота

B: Ширина

L: Длина

t: Толщина материала

Вес: Вес

ЭЛЕМЕНТЫ / ПРИМЕНЕНИЕ

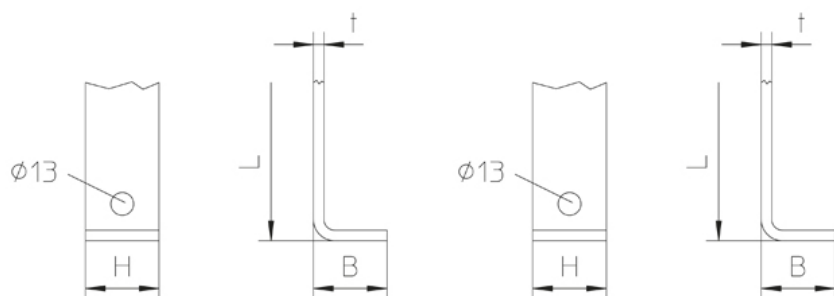

ДОПОЛНИТЕЛЬНОЕ ОБОРУДОВАНИЕ

AM22, AMF22, SES,

