

КА 30

консоль, для лёгких нагрузок

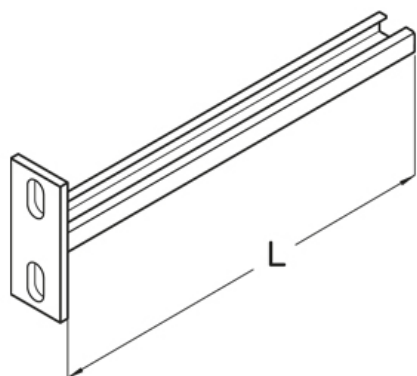

Консоль для легких нагрузок, используется со стойкой консоли из профиля 41



Горячеоцинкованная методом погружения, по DIN EN ISO 1461

Артикул	B	L	Pmax	Вес
КА 30-010F	100 мм	125 мм	0.50 kN	0.20 кг
КА 30-015F	150 мм	175 мм	0.50 kN	0.30 кг
КА 30-020F	200 мм	225 мм	0.50 kN	0.30 кг
КА 30-025F	250 мм	275 мм	0.50 kN	0.40 кг
КА 30-030F	300 мм	325 мм	0.50 kN	0.40 кг
КА 30-040F	400 мм	425 мм	0.50 kN	0.50 кг

B: Ширина

L: Длина

Pmax: Максимальная нагрузка

Вес: Вес

ЭЛЕМЕНТЫ / ПРИМЕНЕНИЕ

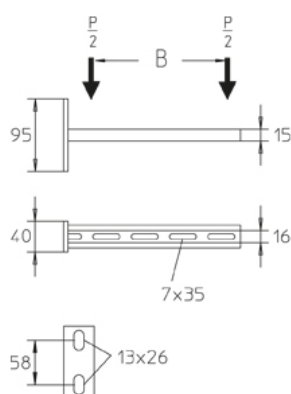

ДОПОЛНИТЕЛЬНОЕ ОБОРУДОВАНИЕ

AM16, HS16, KLR,



Сертифицировано TÜV



Сертифицировано согласно Det Norske Veritas (DNV) и Germanischer Lloyd (GL)

