

SRS-R

Хомут

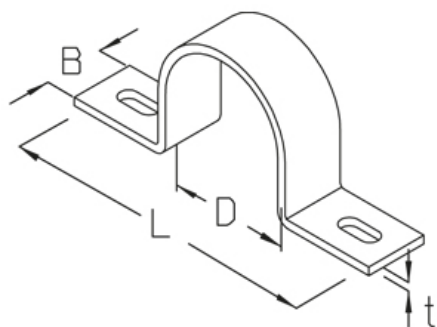

Горячецинкованная методом погружения, по DIN EN ISO 1461

Артикул	B	L	D	t	Вес
SRS-R 30F	25 мм	85 мм	31 мм	2.50 мм	0.06 кг
SRS-R 60F	30 мм	160 мм	61 мм	4.00 мм	0.22 кг

Нержавеющая сталь, материал №. 1.4301 (V2A)

Артикул	B	L	D	t	Вес
SRS-R 30E	25 мм	85 мм	31 мм	2.50 мм	0.06 кг
SRS-R 60E	30 мм	160 мм	61 мм	4.00 мм	0.22 кг

B: Ширина

L: Длина

D: Диаметр

t: Толщина материала

Вес: Вес

ЭЛЕМЕНТЫ / ПРИМЕНЕНИЕ



9x20

