

## AC-IW

Кабельный зажим, дополнительная изоляционная прокладка

Кабельный зажим, оцинкованный, с поддерживающей пластиной из стали и дополнительной пластиковой прокладкой. Для крепления к С-профилям шин с шириной шлица 18/22 мм.

### Оцинкованная

Артикул	D	Hmax	M	количество кабелей	Вес
12 AC-IW	8-12 мм	42.50 мм	2 Nm	1	2.80 кг/100
16 AC-IW	12-16 мм	47.50 мм	2 Nm	1	3.20 кг/100
20 AC-IW	16-20 мм	51.50 мм	2 Nm	1	3.60 кг/100
24 AC-IW	20-24 мм	55.70 мм	2 Nm	1	4.20 кг/100
28 AC-IW	24-28 мм	59.70 мм	2 Nm	1	4.50 кг/100
32 AC-IW	28-32 мм	65 мм	2 Nm	1	7.10 кг/100
36 AC-IW	32-36 мм	69 мм	2 Nm	1	7.50 кг/100
40 AC-IW	36-40 мм	73 мм	2 Nm	1	8.20 кг/100
44 AC-IW	40-44 мм	83 мм	4 Nm	1	10.20 кг/100
48 AC-IW	44-48 мм	87 мм	4 Nm	1	10.60 кг/100
52 AC-IW	48-52 мм	92.50 мм	4 Nm	1	11.60 кг/100
56 AC-IW	52-56 мм	96.50 мм	4 Nm	1	12.20 кг/100
60 AC-IW	56-60 мм	100.50 мм	4 Nm	1	15.90 кг/100
64 AC-IW	60-64 мм	104.50 мм	4 Nm	1	17.50 кг/100
70 AC-IW	64-70 мм	111.50 мм	4 Nm	1	18.60 кг/100

**D:** Диаметр

**Hmax:** Максимальная высота

**M:** Крутящий момент

**количество кабелей:** Максимальное число установленных кабелей

**Вес:** Вес

## ЭЛЕМЕНТЫ / ПРИМЕНЕНИЕ

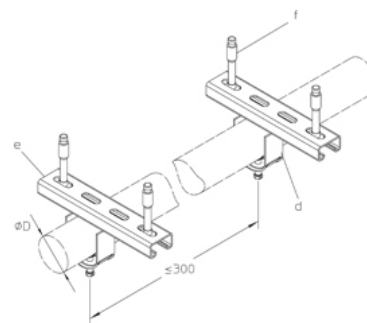
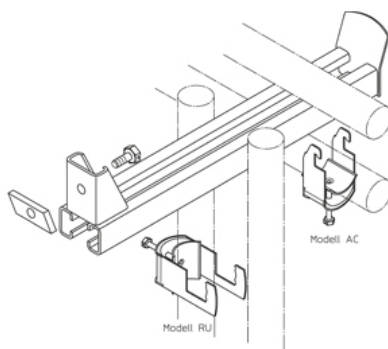
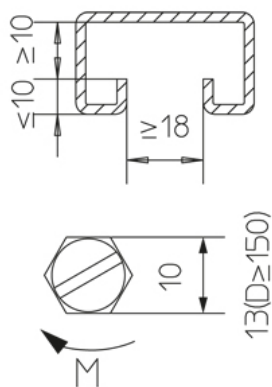

## ДОПОЛНИТЕЛЬНОЕ ОБОРУДОВАНИЕ

A 2, A 4, A 7, A 8, A 9, КНА 21, A 41, КНА 41,

