

HB-IW

Кабельный зажим, дополнительная изоляционная прокладка

Кабельный зажим, оцинкованный, с поддерживающей пластиной из стали и дополнительной пластиковой прокладкой. Для крепления к С-профилям шин с шириной шлица 11 мм.

Оцинкованная

Артикул	D	Hmax	M	количество кабелей	Вес
12 HB-IW	8-12 мм	42.50 мм	2 Nm	1	2.70 кг/100
16 HB-IW	12-16 мм	47.50 мм	2 Nm	1	3 кг/100
20 HB-IW	16-20 мм	51.50 мм	2 Nm	1	3.40 кг/100
24 HB-IW	20-24 мм	55.70 мм	2 Nm	1	4 кг/100
28 HB-IW	24-28 мм	59.70 мм	2 Nm	1	4.50 кг/100
32 HB-IW	28-32 мм	65 мм	2 Nm	1	6.20 кг/100
36 HB-IW	32-36 мм	69 мм	2 Nm	1	7.10 кг/100
40 HB-IW	36-40 мм	73 мм	2 Nm	1	7.90 кг/100
44 HB-IW	40-44 мм	83 мм	4 Nm	1	9.90 кг/100
48 HB-IW	44-48 мм	87 мм	4 Nm	1	10.10 кг/100
52 HB-IW	48-52 мм	92.50 мм	4 Nm	1	11.10 кг/100
56 HB-IW	52-56 мм	96.50 мм	4 Nm	1	11.70 кг/100
60 HB-IW	56-60 мм	100.50 мм	4 Nm	1	15.40 кг/100
64 HB-IW	60-64 мм	104.50 мм	4 Nm	1	16.10 кг/100
70 HB-IW	64-70 мм	111.50 мм	4 Nm	1	17.80 кг/100

D: Диаметр

Hmax: Максимальная высота

M: Крутящий момент

количество кабелей: Максимальное число установленных кабелей

Вес: Вес

ЭЛЕМЕНТЫ / ПРИМЕНЕНИЕ

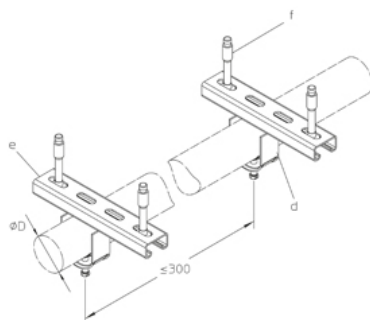
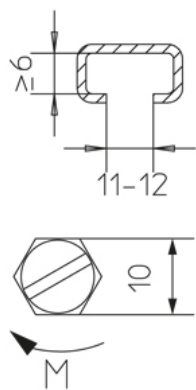

ДОПОЛНИТЕЛЬНОЕ ОБОРУДОВАНИЕ

В 3, В 6,

