

U

Кабельный зажим, крепёжные принадлежности для плоских профилей

Кабельный зажим, оцинкованный, с поддерживающей пластиной из стали Для крепления к плоским профилям до 12 мм

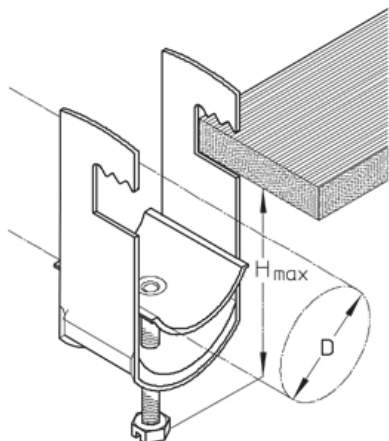

Оцинкованная

Артикул	D	Hmax	M	количество кабелей	Вес
12 U	8-12 мм	41 мм	2 Nm	1	3.10 кг/100
16 U	12-16 мм	46 мм	2 Nm	1	3.40 кг/100
20 U	16-20 мм	50 мм	2 Nm	1	3.80 кг/100
24 U	20-24 мм	54 мм	2 Nm	1	4.30 кг/100
28 U	24-28 мм	58 мм	2 Nm	1	4.50 кг/100
32 U	28-32 мм	63 мм	2 Nm	1	7.10 кг/100
36 U	32-36 мм	67 мм	2 Nm	1	7.50 кг/100
40 U	36-40 мм	71 мм	2 Nm	1	8.10 кг/100
44 U	40-44 мм	81 мм	4 Nm	1	10.50 кг/100
48 U	44-48 мм	85 мм	4 Nm	1	10.80 кг/100
52 U	48-52 мм	90 мм	4 Nm	1	11.50 кг/100
56 U	52-56 мм	94 мм	4 Nm	1	12.20 кг/100
60 U	56-60 мм	98 мм	4 Nm	1	16.80 кг/100
64 U	60-64 мм	102 мм	4 Nm	1	17.40 кг/100
70 U	64-70 мм	109 мм	4 Nm	1	18.50 кг/100
76 U	70-76 мм	113 мм	4 Nm	1	24.80 кг/100
82 U	76-82 мм	119 мм	4 Nm	1	27.20 кг/100
88 U	82-88 мм	125 мм	4 Nm	1	28.30 кг/100
94 U	88-94 мм	131 мм	4 Nm	1	31 кг/100
100 U	94-100 мм	137 мм	4 Nm	1	33.60 кг/100
110 U	100-110 мм	157 мм	4 Nm	1	35.60 кг/100
120 U	110-120 мм	167 мм	4 Nm	1	38.40 кг/100
150 U	145-150 мм	203 мм	6 Nm	1	108.20 кг/100
175 U	170-175 мм	228 мм	6 Nm	1	133.10 кг/100
12/2 U	8-12 мм	58 мм	2 Nm	2	3.90 кг/100
16/2 U	12-16 мм	67 мм	2 Nm	2	4.40 кг/100
20/2 U	16-20 мм	75 мм	2 Nm	2	5 кг/100
24/2 U	20-24 мм	84 мм	2 Nm	2	5.70 кг/100
28/2 U	24-28 мм	92 мм	2 Nm	2	6.10 кг/100

Артикул	D	Hmax	M	количество кабелей	Вес
32/2 U	28-32 мм	101 мм	2 Nm	2	9.70 кг/100
36/2 U	32-36 мм	109 мм	2 Nm	2	10.60 кг/100
40/2 U	36-40 мм	117 мм	2 Nm	2	11.50 кг/100
44/2 U	40-44 мм	127 мм	4 Nm	2	13.40 кг/100
48/2 U	44-48 мм	135 мм	4 Nm	2	14.90 кг/100
52/2 U	48-52 мм	144 мм	4 Nm	2	15.80 кг/100
56/2 U	52-56 мм	152 мм	4 Nm	2	17 кг/100
12/3 U	8-12 мм	71 мм	2 Nm	3	4.50 кг/100
16/3 U	12-16 мм	85 мм	2 Nm	3	5.40 кг/100
20/3 U	16-20 мм	97 мм	2 Nm	3	6.20 кг/100
24/3 U	20-24 мм	110 мм	2 Nm	3	7.10 кг/100
28/3 U	24-28 мм	122 мм	2 Nm	3	7.90 кг/100

Алюминий

Артикул	D	Hmax	M	количество кабелей	Вес
12 U-AL	8-12 мм	41 мм	1.50 Nm	1	1.70 кг/100
16 U-AL	12-16 мм	46 мм	1.50 Nm	1	2.00 кг/100
20 U-AL	16-20 мм	50 мм	1.50 Nm	1	2.30 кг/100
24 U-AL	20-24 мм	54 мм	1.50 Nm	1	2.50 кг/100
28 U-AL	24-28 мм	58 мм	1.50 Nm	1	2.80 кг/100
32 U-AL	28-32 мм	63 мм	1.50 Nm	1	4.10 кг/100
36 U-AL	32-36 мм	67 мм	1.50 Nm	1	4.50 кг/100
40 U-AL	36-40 мм	71 мм	1.50 Nm	1	4.90 кг/100
44 U-AL	40-44 мм	81 мм	3 Nm	1	5.20 кг/100
48 U-AL	44-48 мм	85 мм	3 Nm	1	5.50 кг/100
52 U-AL	48-52 мм	90 мм	3 Nm	1	6.10 кг/100
56 U-AL	52-56 мм	94 мм	3 Nm	1	6.50 кг/100

Нержавеющая сталь, материал №. 1.4301 (V2A)

Артикул	D	Hmax	M	количество кабелей	Вес
12 U-E	8-12 мм	41 мм	2 Nm	1	2.90 кг/100
16 U-E	12-16 мм	46 мм	2 Nm	1	3.30 кг/100
20 U-E	16-20 мм	50 мм	2 Nm	1	3.70 кг/100
24 U-E	20-24 мм	54 мм	2 Nm	1	4 кг/100
28 U-E	24-28 мм	58 мм	2 Nm	1	4.40 кг/100
32 U-E	28-32 мм	63 мм	2 Nm	1	5.40 кг/100
36 U-E	32-36 мм	67 мм	2 Nm	1	6.70 кг/100
40 U-E	36-40 мм	71 мм	2 Nm	1	7.60 кг/100
44 U-E	40-44 мм	81 мм	4 Nm	1	9.30 кг/100
48 U-E	44-48 мм	85 мм	4 Nm	1	9.90 кг/100
52 U-E	48-52 мм	90 мм	4 Nm	1	11 кг/100
56 U-E	52-56 мм	94 мм	4 Nm	1	11.30 кг/100

D: Диаметр

Hmax: Максимальная высота

M: Крутящий момент

количество кабелей: Максимальное число установленных кабелей

Вес: Вес

ЭЛЕМЕНТЫ / ПРИМЕНЕНИЕ

