

HF-EE

вставка для ВЧ-хомута

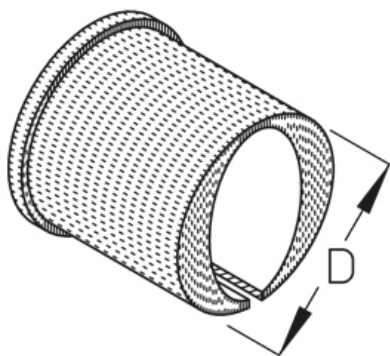

Этилен-пропиленовый каучук

Артикул	D	Вес
HF-EE 190	37 (E 190) мм	8.10 кг/100
HF-EE 150	37 (E 150) мм	8 кг/100
HF-EE 130	37 (E 130) мм	7.90 кг/100
HF-EE 105	50 (E 105) мм	10 кг/100
HF-EE 78	50 (E 78) мм	9.70 кг/100
HF-EE 70	62 (E 70) мм	15.20 кг/100
HF-EE 65	62 (E 65) мм	14.90 кг/100
HF-EE 60	62 (E 60) мм	14.80 кг/100
HF-EE 46	100 (E 46) мм	28.60 кг/100
HF-EE 38	100 (E 38) мм	30 кг/100

D: Диаметр

Вес: Вес

ЭЛЕМЕНТЫ / ПРИМЕНЕНИЕ

