

HF-EU 1-4

хомут для крепления ВЧ-кабеля, для профилей из плоской стали

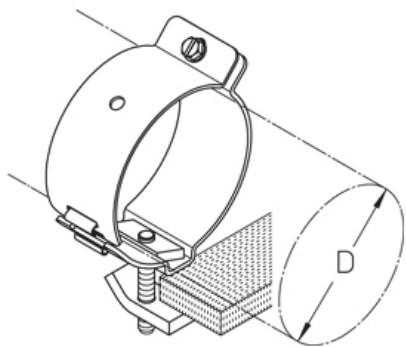

Оцинкованная

Артикул	D	Вес
HF-EU 1	37 (E 130-190) мм	22.80 кг/100
HF-EU 2	50 (E 78-105) мм	24.20 кг/100
HF-EU 3	62 (E 60-70) мм	26.20 кг/100
HF-EU 4	100 (E 38-46) мм	33.30 кг/100

D: Диаметр

Вес: Вес

ЭЛЕМЕНТЫ / ПРИМЕНЕНИЕ

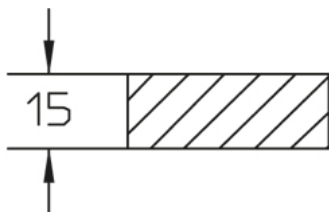

ДОПОЛНИТЕЛЬНОЕ ОБОРУДОВАНИЕ

HF-EE,

