

HF-EU 5-6

хомут для крепления ВЧ-кабеля, для профилей из плоской стали

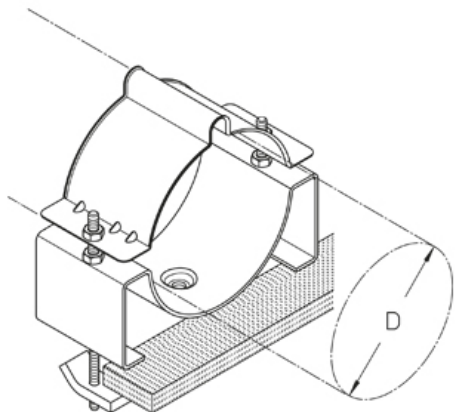

Оцинкованная

Артикул	D	Вес
HF-EU 5	128 (E 26-30) мм	102 кг/100
HF-EU 6	160 (E 20) мм	117.70 кг/100

D: Диаметр

Вес: Вес

ЭЛЕМЕНТЫ / ПРИМЕНЕНИЕ

