

AN

несущий крепёжный профиль

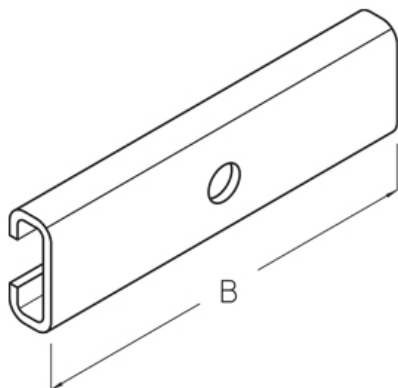

Горячеоцинкованная методом погружения, по DIN EN ISO 1461

Артикул	B	Вес
AN 100F	100 мм	10.00 кг/100

B: Ширина

Вес: Вес

ЭЛЕМЕНТЫ / ПРИМЕНЕНИЕ

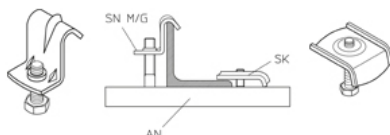
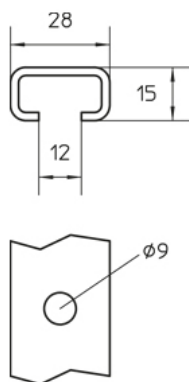

ДОПОЛНИТЕЛЬНОЕ ОБОРУДОВАНИЕ

B, HB, ACF-E,

