

## SC

стяжной замок

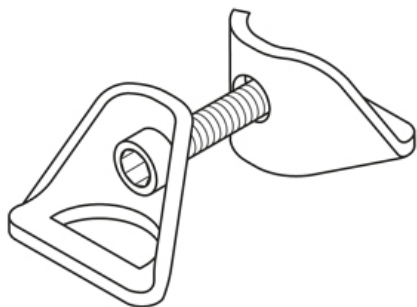

Горячеоцинкованная методом погружения, по DIN EN ISO 1461

Артикул	Вес
SC	6.50 кг/100

Вес: Вес

## ЭЛЕМЕНТЫ / ПРИМЕНЕНИЕ

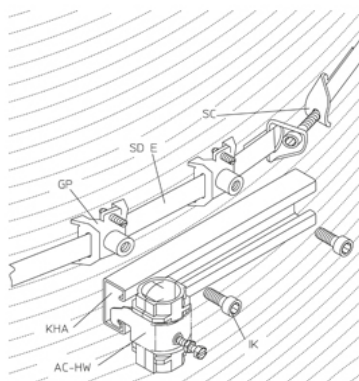
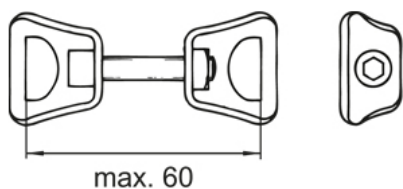

## ДОПОЛНИТЕЛЬНОЕ ОБОРУДОВАНИЕ

GP, SD E,

