

SD E

Крепёжная лента

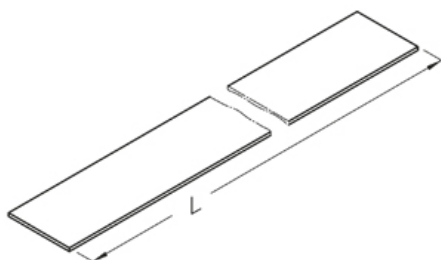

Нержавеющая сталь, материал №. 1.4301 (V2A)

Артикул	L	Pzul	Вес	Вес
SD E	1000 мм			7.90 кг/100
SD E 50M	50000 мм		4 кг	

L: Длина

Pzul: Допустимая нагрузка

Вес: Вес

Вес: Вес

ЭЛЕМЕНТЫ / ПРИМЕНЕНИЕ

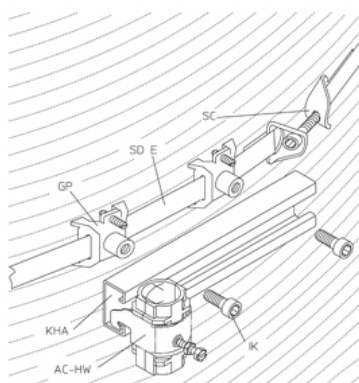
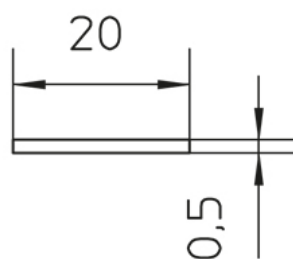

ДОПОЛНИТЕЛЬНОЕ ОБОРУДОВАНИЕ

GP, SC,

