

T

траверса

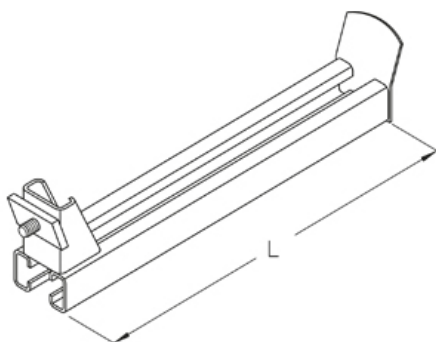

Горячеоцинкованная методом погружения, по DIN EN ISO 1461

Артикул	L	P	Вес
T 20/AM18	200 мм	3 kN	0.50 кг
T 25/AM18	250 мм	2.40 kN	0.58 кг
T 30/AM18	300 мм	2.00 kN	0.66 кг
T 35/AM18	350 мм	1.70 kN	0.74 кг
T 40/AM18	400 мм	1.50 kN	0.84 кг
T 45/AM18	450 мм	1.40 kN	0.93 кг
T 50/AM18	500 мм	1.20 kN	1.00 кг
T 60/AM18	600 мм	1.00 kN	1.18 кг

L: Длина

P: нагрузка

Вес: Вес

ЭЛЕМЕНТЫ / ПРИМЕНЕНИЕ

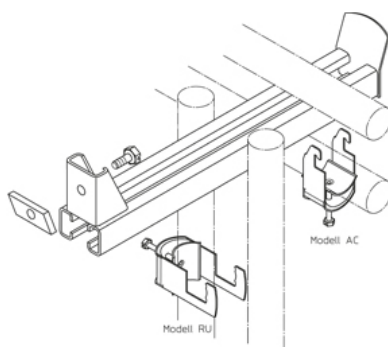
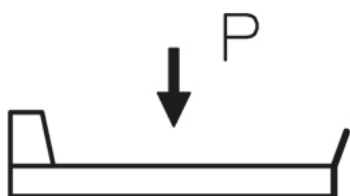



ДОПОЛНИТЕЛЬНОЕ ОБОРУДОВАНИЕ

АС, RU,

