

## BGUQ-BS 50

Крепление к потолку/полу, STU-BS 50 Огнестойкие кабельные линии - стандартные несущие конструкции

Крепление к полу и потолку для установки STU-BS 50 в качестве вертикального лотка.

Изделие может использоваться в огнестойкой кабельной линии.

**Горячеоцинкованная методом погружения, по DIN EN ISO 1461**

Артикул	H	B	L	Вес
BGUQ-BS 50F	106 мм	80 мм	150 мм	0.86 кг

**Нержавеющая сталь, материал №. 1.4301 (V2A)**

Артикул	H	B	L	Вес
BGUQ-BS 50E	106 мм	80 мм	150 мм	0.82 кг

**Нержавеющая сталь, материал №. 1.4571/1.4404 (V4A)**

Артикул	H	B	L	Вес
BGUQ-BS 50E4	106 мм	80 мм	150 мм	0.82 кг

**H:** Высота

**B:** Ширина

**L:** Длина

**Вес:** Вес

## ЭЛЕМЕНТЫ / ПРИМЕНЕНИЕ

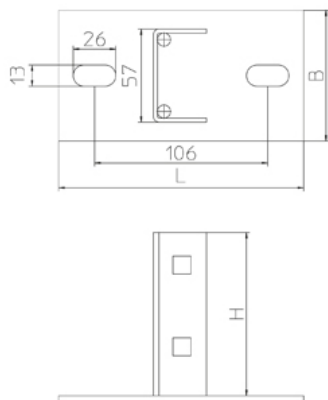



## ДОПОЛНИТЕЛЬНОЕ ОБОРУДОВАНИЕ

SD,

