

BGUQ-BS 60

Крепление к потолку/полу, LGG 60 Огнестойкие кабельные линии - стандартные несущие конструкции

Крепление к полу и потолку для установки LGG 60 в качестве вертикального лотка.

Изделие может использоваться в огнестойкой кабельной линии.

Горячецинкованная методом погружения, по DIN EN ISO 1461

Артикул	H	B	L	Вес
BGUQ-BS 60F	106 мм	80 мм	150 мм	0.88 кг

Нержавеющая сталь, материал №. 1.4301 (V2A)

Артикул	H	B	L	Вес
BGUQ-BS 60E	106 мм	80 мм	150 мм	0.84 кг

Нержавеющая сталь, материал №. 1.4571/1.4404 (V4A)

Артикул	H	B	L	Вес
BGUQ-BS 60E4	106 мм	80 мм	150 мм	0.84 кг

H: Высота
B: Ширина
L: Длина
Вес: Вес

ЭЛЕМЕНТЫ / ПРИМЕНЕНИЕ

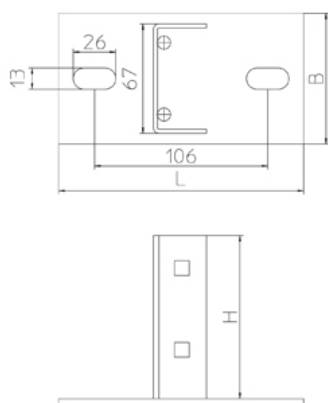



ДОПОЛНИТЕЛЬНОЕ ОБОРУДОВАНИЕ

SD,

