

## BL 4

Крепежный уголок, LGG 60/STU-BS 50 Огнестойкие кабельные линии - стандартные несущие конструкции

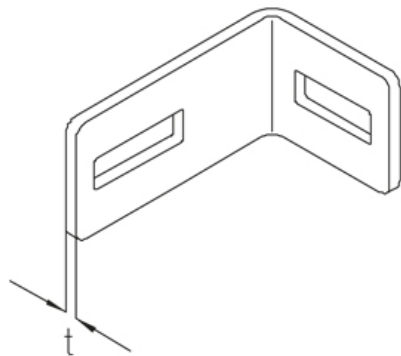

Крепежный уголок для монтажа вертикальных лотков LGG 60 и STU-BS 50 к стене

Это изделие может быть изготовлено из нержавеющей стали 1.4571 / 1.4404 (V4A) Изделие может использоваться в огнестойкой кабельной линии.

Горячеоцинкованная методом погружения, по DIN EN ISO 1461

Артикул	H	B	L	t	Вес
BL 4F	40 мм	82.50 мм	54 мм	4.00 мм	0.15 кг

**H:** Высота

**B:** Ширина

**L:** Длина

**t:** Толщина материала

**Вес:** Вес

## ЭЛЕМЕНТЫ / ПРИМЕНЕНИЕ

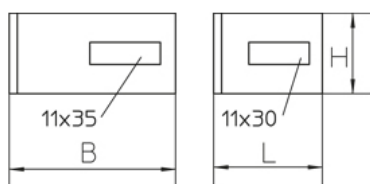

## ДОПОЛНИТЕЛЬНОЕ ОБОРУДОВАНИЕ

KLS, SD,

