

RTR 60

Разделитель, высота=50 мм Установка на эвакуационных путях и выходах

Разделитель листового лотка, крепёж в комплекте

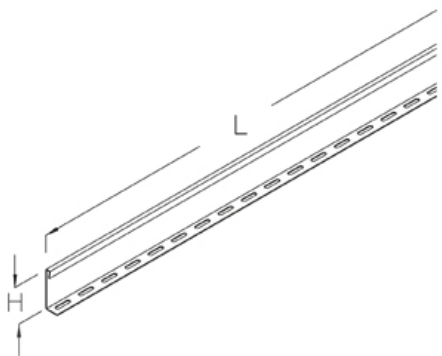

оцинкованная методом Сендзимира, по DIN EN 10346

Артикул	H	L	Вес
RTR 60S	50 мм	3000 мм	2.10 кг

H: Высота

L: Длина

Вес: Вес

ЭЛЕМЕНТЫ / ПРИМЕНЕНИЕ

