

## UGET 3 SCD

Несущая пластина для оптических разъемов

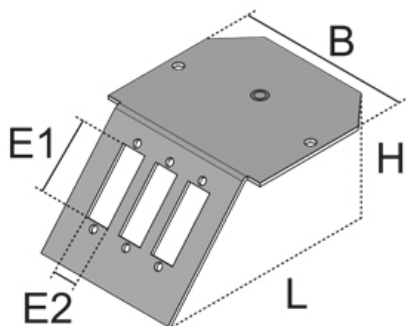

Несущая пластина из оцинкованной стали чёрного цвета. Для установки в монтажной коробке. Предназначена для подключения волоконно-оптических разъемов.

оцинкованная методом Сендзимира, по DIN EN 10346

Артикул	H	B	L	E1	E2	цвет	Информационный разъем	Вес
UGET-3-SCD 113	42 мм	69 мм	95 мм	26.40 мм	9.80 мм	Черный (RAL 9005)	3	0.07 кг

**H:** Высота

**B:** Ширина

**L:** Длина

**E1:** Установочный размер

**E2:** Установочный размер

**цвет:** цвет

**Информационный разъем:** Максимальное число установленных сетевых модулей

**Вес:** Вес

## ДОПОЛНИТЕЛЬНОЕ ОБОРУДОВАНИЕ

UG,

