

UNE

Нивелируемый каркас, тройной, четырёхугольный

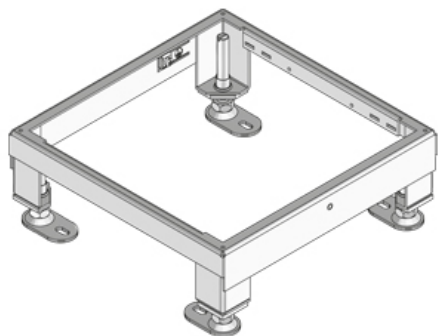

Четырёхугольный нивелируемый каркас. Состоит из рамы из оцинкованной стали, выравнивающих ножек и клеммы заземления. Предназначен для монтажа в напольных коробках, монтажных крышках, колодцах двойных или пустотных полов совместно с кассетным лючком из нержавеющей стали. Рассчитан для тяжелых нагрузок.

оцинкованная методом Сендзимира, по DIN EN 10346

Артикул	Hmin	N	B	L	E	Pmax	Вес
UNE 260V-30S	65 мм	+25 мм	258 мм	258 мм	261 x 261 мм	20 kN	0.97 кг
UNE 260V-60S	90 мм	+45 мм	258 мм	258 мм	261 x 261 мм	20 kN	1.00 кг
UNE 260V-100S	135 мм	+45 мм	258 мм	258 мм	261 x 261 мм	20 kN	1.04 кг
UNE 260V-155S	155 мм	+95 мм	258 мм	258 мм	261 x 261 мм	10 kN	1.10 кг
UNE 260V-210S	212 мм	+100 мм	258 мм	258 мм	261 x 261 мм	10 kN	2.03 кг

Hmin: Минимальная высота установки

N: Уровень нивелирования

B: Ширина

L: Длина

E: Установочный размер

Pmax: Максимальная нагрузка

Вес: Вес

ЭЛЕМЕНТЫ / ПРИМЕНЕНИЕ

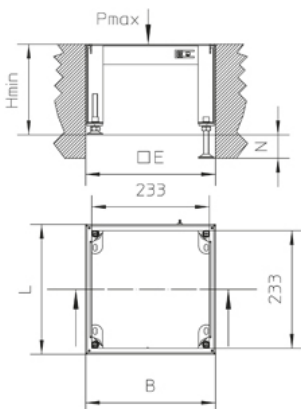

ДОПОЛНИТЕЛЬНОЕ ОБОРУДОВАНИЕ

UGEAV, UGM SLF,

