

UNE 305R

Заглушка, тройная, круглая

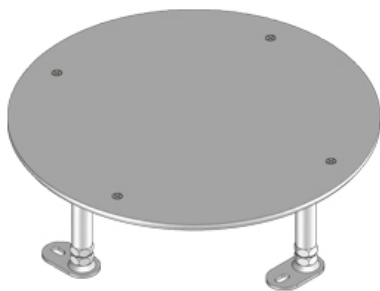

оцинкованная методом Сендзимира, по DIN EN 10346

Артикул	H	Hmin	N	B	E	Pmax	Вес
UNE 305R-90S	4 мм	90 мм	+55 мм	305 мм	307 мм	2 kN	3.25 кг

H: Высота

Hmin: Минимальная высота установки

N: Уровень нивелирования

B: Ширина

E: Установочный размер

Pmax: Максимальная нагрузка

Вес: Вес

ЭЛЕМЕНТЫ / ПРИМЕНЕНИЕ

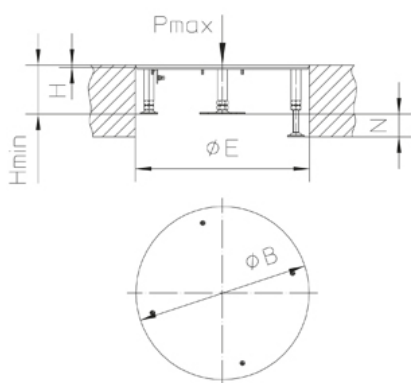

Подходит для сухой уборки

