

UBKTR

Разделитель

Разделитель из оцинкованной стали для канала на уровне пола для тяжёлых нагрузок.

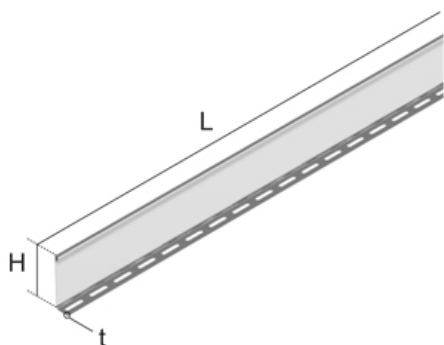

оцинкованная методом Сендзимира, по DIN EN 10346

Артикул	H	L	t	Вес
UBKTR 100S	80 мм	3000 мм	1.00 мм	6.30 кг
UBKTR 135S	115 мм	3000 мм	1.00 мм	8.20 кг
UBKTR 170S	150 мм	3000 мм	1.00 мм	10.10 кг

H: Высота

L: Длина

t: Толщина материала

Вес: Вес

ДОПОЛНИТЕЛЬНОЕ ОБОРУДОВАНИЕ

SNA,

