

УК

подпольный канал, двойной

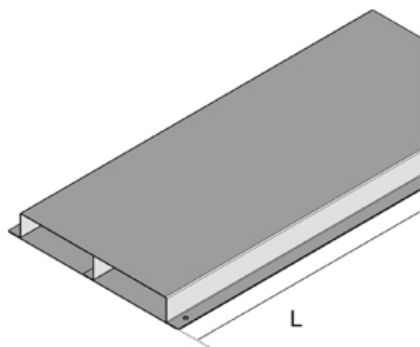

двойной канал в виде закрытого прямоугольного профиля, изготовленного из стали оцинкованной методом Сендзимира с разделителем. Верхний и нижний элементы соединены между собой, основание имеет крепежные отверстия на боковых сгибах.

оцинкованная методом Сендзимира, по DIN EN 10346

Артикул	H	B	B1	B2	L	Pmax	Вес
УК 2-28-190S	28 мм	190 мм	95 мм	95 мм	3000 мм	0.75 kN	15.50 кг
УК 2-28-250S	28 мм	250 мм	125 мм	125 мм	3000 мм	0.75 kN	19 кг
УК 2-28-350S	28 мм	350 мм	175 мм	175 мм	3000 мм	0.75 kN	24.70 кг
УК 2-38-190S	38 мм	190 мм	95 мм	95 мм	3000 мм	0.75 kN	16.50 кг
УК 2-38-250S	38 мм	250 мм	125 мм	125 мм	3000 мм	0.75 kN	19.80 кг
УК 2-38-350S	38 мм	350 мм	175 мм	175 мм	3000 мм	0.75 kN	25.50 кг
УК 2-48-190S	48 мм	190 мм	95 мм	95 мм	3000 мм	0.75 kN	17.30 кг
УК 2-48-250S	48 мм	250 мм	125 мм	125 мм	3000 мм	0.75 kN	20.70 кг
УК 2-48-350S	48 мм	350 мм	175 мм	175 мм	3000 мм	0.75 kN	26.80 кг

H: Высота

B: Ширина

B1: Ширина

B2: Ширина

L: Длина

Pmax: Максимальная нагрузка

Вес: Вес

ЭЛЕМЕНТЫ / ПРИМЕНЕНИЕ

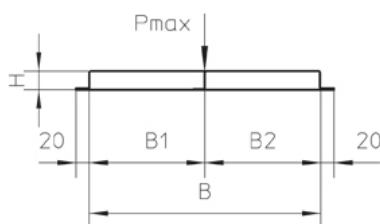



ДОПОЛНИТЕЛЬНОЕ ОБОРУДОВАНИЕ

UB, UN, UGKB,

